

客户用图

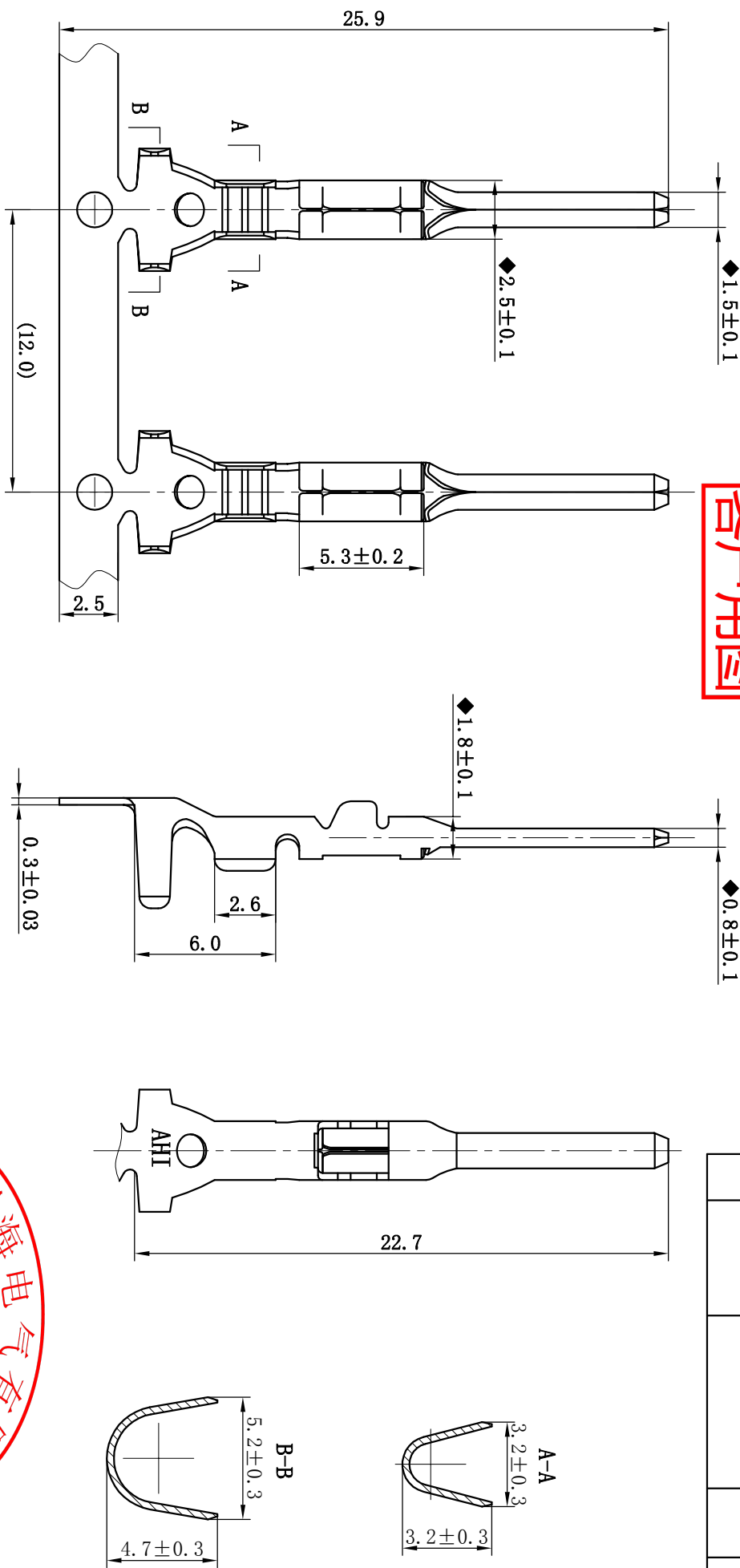

注：
Notes:
1. 产品表面无明显划伤、变形等
Surface of products are not allowed to have obviously scratch, deformation, etc
2. 表面处理：镀锡 3~5 μm
Tin Plating thickness 3~5 μm
3. 适用导线：0.75-1.5mm²
Wire range: 0.75-1.5mm²
4. “◆”为特殊性
“◆” Special Characteristics
5. 未注公差按GB/T15055-2007-m
No Tolerances GB/T15055-2007-m

未注尺寸公差表	
NO. TOLERANCES	GB/T15055-2007-m
尺寸范围	尺寸公差
DIM. RANGE	DIM. TOLERANCES
0.5~3	±0.20
>3~6	±0.30
>6~30	±0.40
>30~120	±0.50

镀涂	镀锡
FINISH	Tin Plating
产品材料	黄铜
MATERIAL	BRASS
产品名称	端子
NAME	Terminal
物料编号	
PART NO.	
产品型号	AH611-1.5X0.8B
PRODUCTION TYPE	
客户型号	282109-1
ARTICLE NO.	

温州奥海电气有限公司

AHI

技术部

设计 赵志华 2018.4.7

审核 王璟林 2018.4.7

批准 梁淑芳 2018.4.7

温州奥海电气有限公司
Wenzhou Aohai Electric Co., Ltd.

版次	1.0	第一视角	比例	4:1	单位	mm	页数	1/1
REV.		FIRST ANGLE PROJECTION	SCALE		UNIT		PAGE	

标记	ECN NO.	修订内容	签名	日期
MARK		DESCRIPTION	DWN.	DATE